



SZLIFIERKA DO GŁÓWEK SZYN GP 4000 D

PRECYZYJNE SZLIFOWANIE SPOIN

SZYN SPAWANYCH THERMIT®

Potężny silnik Diesla zapewnia wysoką wydajność szlifowania szyn szerokostopowych. Specjalnie wyprofilowany uchwyt szlifierki zapewnia ergonomię użytkowania i dobrą widoczność szlifowanego obszaru. Kompatybilna z kamieniami szlifierskimi o różnych średnicach (1- lub 4-otworowy system mocowania z łożyskiem kołnierзовym) zapewnia elastyczność użytkowania. Szlifierka do główek GP 4000 D charakteryzuje się trwałą, solidną konstrukcją, pozostając jednocześnie lekką.

DANE TECHNICZNE

SPECYFIKACJA

Wymiary (D x S x W) z ramą	1 329 x 2 267 x 1 312 mm
Waga (gotowa do pracy)	79,5 kg
Moc silnika	3,5 kW
Prędkość silnika (pod obciążeniem)	3 600 rpm
Typ silnika	Yanmar L48V

KORZYŚCI

- Krótkie czasy przestoju dzięki automatycznemu i bezobsługowemu napinaczowi paska
- Koncepcja bezpieczeństwa z osłoną przeciwwiskrową i ochroną silnika zapewnia bezpieczeństwo operatora podczas szlifowania
- Potężny silnik zapewnia wysoką wydajność usuwania materiału
- Szybka i łatwa wymiana kamienia szlifierskiego
- Niskie zużycie paliwa i koszty eksploatacji

ZAKRES DOSTAWY

- Kamienie szlifierskie
- Podpórka boczna
- Ochrona silnika
- Klucz do wymiany kamienia
- Zestaw kluczy

AKCESORIA

- Kamień szlifierski Ø150 mm (1 otwór)
- Kamień szlifierski Ø130 mm (1 otwór)
- Kamień szlifierski Ø150 mm (4 otwory)

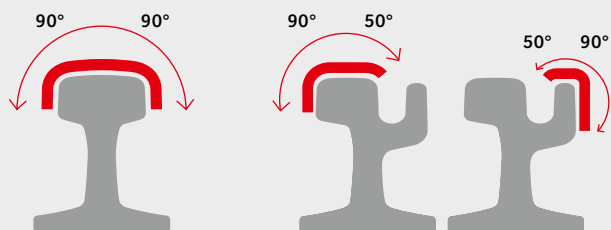

Obszar szlifowania

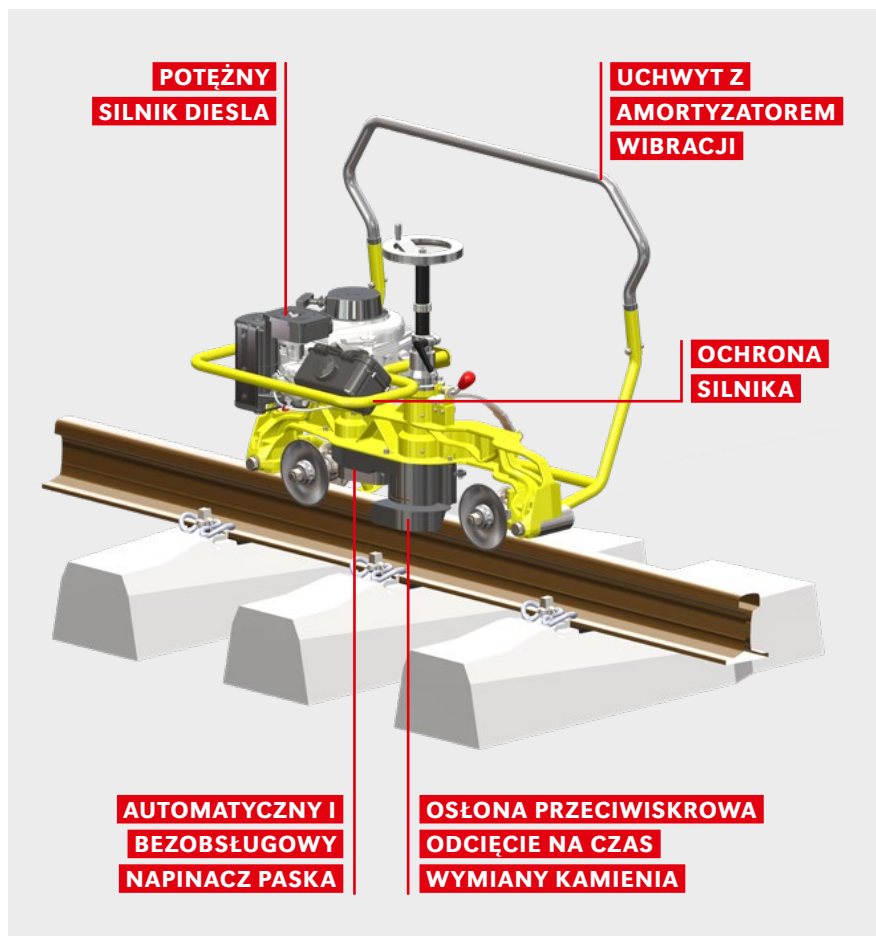

GOLDSCHMIDT
Smart Rail Solutions

www.goldschmidt.com